



Licensed by Carrier Corporation



Solutions pour l'optimisation énergétique

COOLtec[®] EB

Booster d'efficacité CO₂



 **20-540 kW** Réfrigération positive MT

 **3-200 kW** Réfrigération négative BT



Jusqu'à 10 %
d'économies d'énergie



Tailles disponibles pour couvrir
toutes les puissances



Très compact : < 1 m²
d'encombrement au sol



Retour sur investissement
en 1 à 3 ans



Modules compatibles avec
les centrales existantes*



Facile à connecter sur place



5 à 15 % de capacité
frigorigène supplémentaire



Compatible avec
plusieurs régulateurs



PS 60 bar

Brochures



*Contactez notre équipe de vente pour vérifier la compatibilité



Part of the
Climate Control
Revolution

Module complémentaire permettant d'augmenter l'efficacité énergétique et de réduire la consommation électrique jusqu'à 10 % des systèmes Booster CO₂ traditionnels (avec ou sans écocompresseur). Les évaporateurs des vitrines et des chambres froides peuvent fonctionner en mode optimisé semi-noyé, ce qui augmente l'efficacité et réduit les temps de dégivrage.

MODULE MT	Puissance frigo*		Dimensions (mm)	Poids (kg)	Connexion aspiration
	Min (kW)	Max (kW)			
CEB KIT MT 50	20	70	700 x 880 x 1380	155	1"1/8
CEB KIT MT 80	70	115	700 x 880 x 1400	240	1"3/8
CEB KIT MT 80 DUO**	70	115	700 x 950 x 1400	270	1"3/8
CEB KIT MT 100	115	170	700 x 900 x 1660	260	1"5/8
CEB KIT MT 100 DUO**	115	170	700 x 950 x 1660	290	1"5/8
CEB KIT MT 170	170	540	700 x 1020 x 1980	360	1"1/8
CEB KIT MT 170 DUO**	170	540	700 x 1020 x 1980	390	1"1/8

* à -5 °C / 38 °C / 94 bar. Contactez notre équipe de vente pour la sélection

** CEB DUO (éjecteurs liquide et vapeur) disponible uniquement si commandé avec une centrale, régulation Danfoss

MODULE BT	Puissance frigo*		Dimensions (mm)	Poids (kg)	Connexion aspiration
	Min (kW)	Max (kW)			
CEB KIT LT 18	20	57	700 x 910 x 1420	100	1"1/8
CEB KIT LT 36	57	86	700 x 910 x 1420	125	1"3/8
CEB KIT LT 99	86	210	700 x 990 x 1610	190	2"1/8

* à -32 °C / -5 °C. Contactez notre équipe de vente pour la sélection

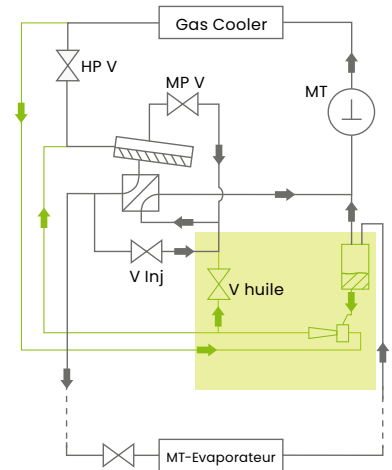

Caractéristiques principales :

- BACL pour protéger les compresseurs
- Éjecteur liquide pour renvoyer le liquide dans le réservoir principal pour les modules MT. Echangeur de chaleur liquide / gaz pour les modules BT
- Niveaux de liquide pour la régulation et la sécurité
- Ligne de retour d'huile
- Bypass de la ligne d'aspiration pour faciliter la maintenance
- Soupapes doubles 60 bar MT et 30 bar BT prêtes au raccordement
- Compatible avec Danfoss & Eckelmann

Options :

- Kit d'adaptation Danfoss ou Eckelmann pour centrales existantes
- Sur longueur de câble pour s'adapter à toutes les configurations
- Soupapes 52 ou 45 bar (MT) / 30 bar (BT) pour s'adapter aux centrales existantes
- DUO : Éjecteur vapeur pour centrales avec compresseur Eco

Welcome to the Climate Control Revolution

PowerCOOL L
Applications industrielles
process | stockage

QuietCOOL
Extensions de magasin
Magasins de proximité
Petites chambres froides

CC₂ REFRIGÉRANT NATUREL

Capacités de refroidissement : < 2000, > 30000, 500-700, > 3000, 500-3000, > 500, > 3000, 10-50, 100-500, 10-380

Consommation : < 10, < 150 kW, > 30000

PowerCOOL S/M
Centres logistiques
process alimentaire

QuietCOOL MC
Magasins de proximité
Petites chambres froides

MaxiCOOL
Hypermarchés
stockage | process

MiniCOOL
Supermarchés
stockage | process

Toutes applications

Tous climats

de 1 kW à 2,2 MW

Plus de **24000** Unités produites



CCR se réserve le droit de modifier certaines informations et spécifications contenues dans ce document à tout moment et sans préavis. Les normes, spécifications et conceptions étant sujettes à des changements occasionnels, veuillez demander confirmation des informations données dans cette publication.

www.ccr.com

